

FICHE TECHNIQUE

LWL Extra

ESCALIER ESCAMOTABLE AVEC ECHELLE EN BOIS PLIABLE DE 3 SEGMENTS



TYPE D'ESCALIER	LWL Extra
	 <p>Répond à la EN14975</p>
I. MISE EN OEUVRE	
Hauteur de la pièce [cm]	280, 305
Montage	<ul style="list-style-type: none"> - produit complètement assemblé - système de pose rapide dans le plafond - montage simple par support de montage à clipser
II. CARACTERISTIQUES	
Caisson	bois de pin
Trappe	un déboîtement automatique de l'échelle lors de l'ouverture assure une grande et plus confortable zone de pied
Couleur de la trappe	blanche
Loqueteau de fermeture	-
Dispositif d'ouverture	+
Echelle	bois de pin
Etanchéité à l'air	joint périphérique x2
Marches	surface antidérapante et décalées avec limons
Main-courante	x2
Lattes de finition	-
Embout de protection sol	+
III. PARAMETRES TECHNIQUES	
Coefficient de transmission de chaleur U	0,74 W/m ² K
Epaisseur d'isolation thermique	5 cm
Epaisseur de la trappe	5,6 cm
Charge maximale	160 kg
IV. OPTIONS	
Accessoires	<ul style="list-style-type: none"> - garde-corps - main-courante - équerres de montage - lattes de finition en bois - lattes de finition en PVC - extension - cintre supérieure - kit isolation

V. SCHEMA D'ESCALIER LWL Extra

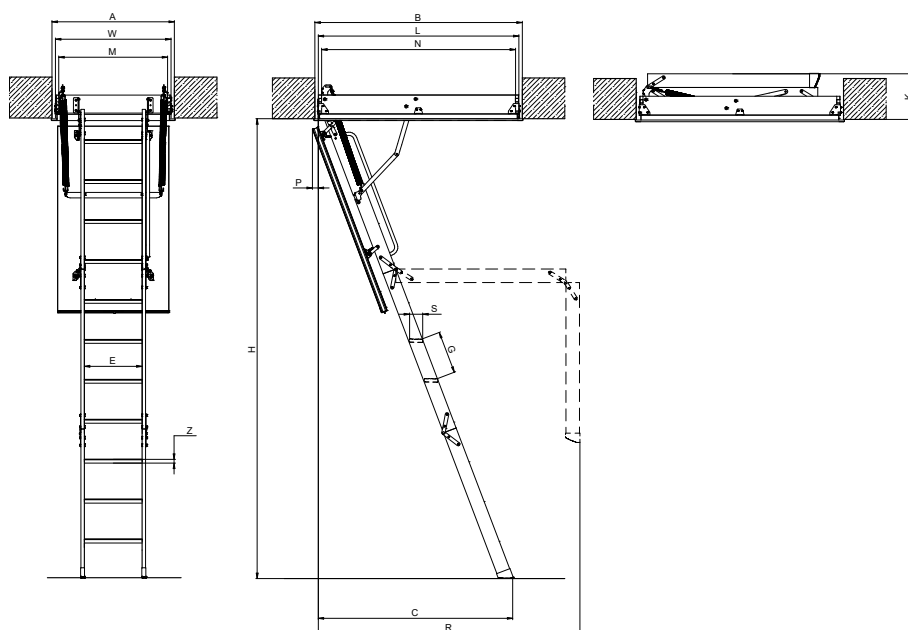

LWL EXTRA

Dimensions de la trémie [cm]	AxB	60x120	70x120	70x130	70x140	60x130	70x130	70x140
Hauteur max. sous plafond [cm]	H	280			305			
Hauteur min. sous plafond* [cm]	H _{min.}	260			280			
Hauteur à atteindre pour déplier l'échelle	x	215			225			
Dimensions extérieures du caisson [cm]	W x L	58 x 118.4	68 x 118.4	68 x 128.4	68 x 138.4	58 x 128.4	68 x 128.4	68 x 138.4
Dimensions intérieures du caisson [cm]	M x N	54 x 114	64 x 114	64 x 124	64 x 134	54 x 124	64 x 124	64 x 134
Hauteur de l'escalier fermé [cm]	K	30						
Espace de basculement [cm]	R	156			175			
Emplacement max. de l'échelle au sol [cm]	C	120			135			
Décalage trappe ouverte [cm]		14						
Hauteur du caisson [cm]	P	6						

PARAMETRES DE L'ECHELLE

Largeur de marches [cm]	E	30	34	30	34
Profondeur des marches [cm]	S	8			
Hauteur de marche [cm]	G	25			
Épaisseur de la marche [cm]	Z	2			

* Il faut adapter la longueur de l'échelle en fonction de la hauteur sous-plafond selon les instructions de montage